

Модель:

MS 2520

**Инструкция по эксплуатации
и техническому обслуживанию**

Торцовочная пила



WORTEX

EAC

Содержание

Описание оборудования	4
Технические характеристики модели	5
Правила по технике безопасности	5
Сборка.....	11
Эксплуатация	12
Техническое обслуживание	19
Устранение неисправностей	20
Гарантийное обязательство.....	21
Гарантийные талоны.....	23
Сервисные центры.....	25

Уважаемый покупатель!

Мы постоянно работаем над улучшением и усовершенствованием изделий под торговой маркой .

В связи с этим технические характеристики, дизайн и комплектация могут меняться без предварительного уведомления.

Приносим Вам наши глубочайшие извинения за возможные причиненные этим неудобства.

Торцовочная пила  отличается высокой прочностью и гарантированной надежностью. Эта торцовочная пила предназначена для резки дерева и аналогичных материалов. Она подходит для прямых и криволинейных разрезов, имеющих угол скоса до 45°. Она не предназначена для резки топливной древесины, металла. Используйте машины, инструменты и аксессуары только для тех работ (см. инструкции изготовителя), для которых они предназначены. Любое другое применение недопустимо.



Внимание!



Внимательно изучите данную инструкцию по эксплуатации и техническому обслуживанию. Храните её в защищенном месте.

Данный электроинструмент не предназначен для использования лицами (включая детей) с пониженными физическими, чувственными или умственными способностями или при отсутствии у них жизненного опыта или знаний, если они не находятся под контролем или не проинструктированы об использовании прибора лицом, ответственным за их безопасность. Дети должны находиться под контролем для недопущения игры с электроинструментом.

Внимание!

Снимите фиксацию выключателя и установите его в положение "Выкл" (при наличии), если был перебой в электроснабжении, например, при исчезновении электричества в сети или вытаскивании вилки из розетки, во избежание самопроизвольного включения инструмента.

При работе использовать наушники, перчатки, защитные очки, респиратор.

Описание оборудования

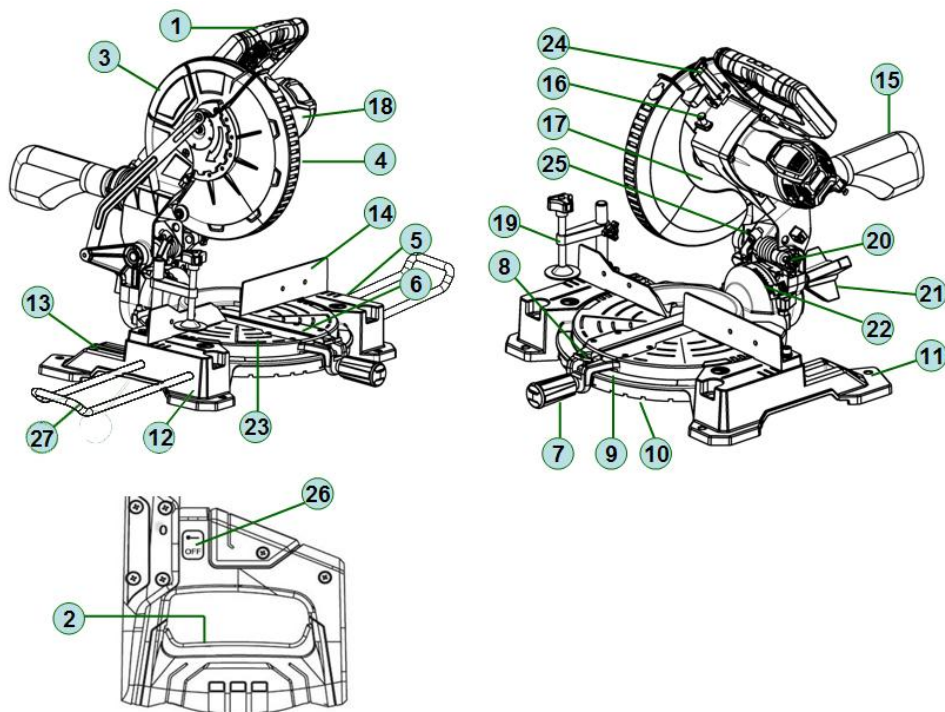

1. Ручка управления	14. Ограничитель
2. Рычаг запуска	15. Пылесборник
3. Верхний неподвижный щиток пильного полотна	16. Кнопка блокировки шпинделя
4. Поворотный щиток пильного полотна	17. Пильный диск
5. Основание	18. Мотор
6. Вставка стола	19. G-образный зажим
7. Ручка угла поворота	20. Винт регулировки наклона
8. Фиксатор угла поворота	21. Фиксатор угла наклона
9. Поворотная шкала	22. Шкала угла наклона
10. Стопор поворота стола	23. Поворотный стол
11. Отверстие для крепления пилы к столу	24. Фиксатор
12. Опора	25. Лазерный указатель
13. Шестигранный ключ	26. Выключатель лазерного указателя
	27. Боковые опорные штанги (x2)

Технические характеристики модели

Параметры \ Модели	MS 2520
Номинальное напряжение	230 В
Номинальная частота	50 Гц
Номинальная потребляемая мощность	2000 Вт
Номинальное число оборотов	5000 мин ⁻¹
Параметры режущего диска	255 мм x 30 мм x 24Т
Лазерный указатель	Да
Параметры резания:	
0°x0°	65x140 мм
45°x0°	38x140 мм
0°x45°	65x90 мм
45°x45°	38x90 мм
Степень защиты	IP20
Уровень звукового давления (дБ(А))	95
Уровень звуковой мощности (дБ(А))	108
Значение вибрации (мс-2) / (К)	3/1,5
Масса (без принадлежностей)	9.8 кг

Устройство предназначено только для бытового применения внутри помещений. Необходимо периодически прекращать работу инструмента для охлаждения двигателя и других частей, что позволит продлить срок службы вашего инструмента.

Диапазон температуры при эксплуатации электроинструмента от -9°C - +35°C.

При температуре окружающей среды ниже -10°C или выше +35°C использование инструмента не рекомендуется.

Указанные технические характеристики могут варьироваться в пределах $\pm 5\%$.

Комплект поставки: торцовочная пила, пильный диск, шестигранный ключ, пылесборник, инструкция по эксплуатации.

Правила по технике безопасности



Внимание! Данный знак означает наличие в устройстве двойной изоляции в соответствии с EN60745: В соответствии с этим в проводе заземления нет необходимости.

Общие правила по технике безопасности

Предупреждение! При использовании электрических приборов необходимо соблюдать следующие основные меры предосторожности для уменьшения вероятности возникновения пожара, поражения электрическим током и получения травм.

Ознакомьтесь со всеми инструкциями перед началом эксплуатации данного изделия и храните их постоянно.

1 Обеспечьте чистоту рабочей зоны

- Загроможденные и плохо освещенные места служат причиной несчастных случаев.

2 Правильно организуйте рабочую обстановку

- Не оставляйте электроинструменты под дождем.

- Не подвергайте электроинструменты воздействию сырости или влажности.

- Обеспечьте освещенность рабочей зоны.

- Не используйте инструменты в присутствии воспламеняемых жидкостей или газов.

3 Обеспечивайте защиту от ударов током

- Избегайте прикосновений к заземленным объектам: трубам, радиаторам, плитам и холодильникам.

4 Не допускайте посторонних к месту работы

- Не позволяйте посторонним лицам, не связанным с работой (особенно детям), прикасаться к инструменту или удлинительному кабелю и не допускайте их в зону работы.

5 Хранение инструментов

- Если инструменты не используются, их необходимо хранить в сухом и закрытом месте, недоступном для детей.

6 Не прилагайте к инструменту чрезмерных усилий

- Электроинструмент безопасен и лучше работает при номинальной нагрузке.

7 Используйте подходящий инструмент

- Не пытайтесь сделать большую работу маленьким инструментом.

- Используйте инструменты по назначению: например, не пилите металл торцовочной пилой.

8 Одевайтесь надлежащим образом

- Не надевайте свисающую одежду или украшения, так как они могут попасть в движущиеся части.

- Во время работы на улице рекомендуется надевать нескользкую обувь.

- Надевайте защитный головной убор, чтобы убрать длинные волосы.

9 Используйте средства индивидуальной защиты

- Используйте защитные очки.

- Если во время работы возникает пыль, надевайте маску для лица или респиратор.

10 Подключайте пылеулавливающее оборудование

- При наличии пылеулавливающих устройств убедитесь в том, что они подключены и правильно работают.

11 Обращайтесь с кабелем аккуратно

- Никогда не тяните кабель, чтобы отключить его от розетки. Предохраняйте кабель от высокой температуры, масла и острых краев.

12 Закрепляйте заготовку

- По возможности при выполнении работ используйте зажимы или тиски. Это безопаснее, чем держать заготовку рукой.

13 Не тянитесь

- Во время работы всегда сохраняйте устойчивое положение и равновесие.

14 Аккуратно обслуживайте инструмент

- Следите за остротой и чистотой режущих деталей.

- При смазке и замене частей инструмента следуйте инструкциям.

- Периодически проверяйте кабель питания. Если он поврежден, отремонтируйте его в официальном сервисном центре.

- Периодически проверяйте удлинительные кабели и заменяйте в случае повреждения.

- Следите за тем, чтобы рукоятки были сухими и чистыми и на них не было масла или смазочного материала.

15 Отключайте устройство

- Когда инструменты не используются, перед их обслуживанием и заменой принадлежностей, таких как пильные полотна, режущие пластины и резцы, отключайте их от питания.

16 Убирайте регулировочные инструменты и гаечные ключи

- Перед включением инструмента всегда проверяйте, извлечены ли из него все ключи, включая регулировочный гаечный ключ.

17 Избегайте непредвиденных запусков

- Перед включением вилки в розетку убедитесь, что переключатель находится в выключенном положении.

18 Используйте уличные удлинители

- При использовании инструментов на улице применяйте только специальные маркированные уличные удлинители.

19 Будьте осторожны

- Следите за тем, что делаете, следуйте здравому смыслу и не пользуйтесь инструментом при усталости.

20 Проверяйте инструмент на наличие поврежденных частей

- Перед эксплуатацией нужно убедиться, что устройство будет работать нормально.

- Проверьте правильное положение и сцепление движущихся частей, наличие их повреждений, крепление и другие условия, которые могут повлиять на работу электроинструмента.

- В случае повреждения защитный предохранитель или другие части необходимо отремонтировать надлежащим образом или заменить в авторизованном сервисном центре, если не указано иное в данном руководстве пользователя.

- Дефектные переключатели следует заменять в авторизованном сервисном центре.
- Не используйте электроинструмент, если его нельзя включить и выключить с помощью выключателя.

21 Предупреждение

- Использование принадлежностей или приспособлений, не рекомендованных в данной инструкции, может привести к получению травмы.

22 Ремонт должен выполнять квалифицированный работник

- Данный электроинструмент соответствует установленным правилам техники безопасности. Ремонт должен выполняться квалифицированными работниками с использованием оригинальных запчастей, в противном случае это может привести к существенной опасности для пользователя.

Дополнительные меры безопасности при работе с торцовочной пилой

1 Если кабель питания поврежден, то во избежание поражения электрическим током его должен заменить изготовитель, его технический представитель или другой квалифицированный специалист.

2 При помощи данной пилы можно распиливать только дерево или такие материалы, как МДФ-плиты.

Другие материалы могут привести к поломке или заклиниванию пильного полотна.

3 Никогда не используйте некачественные пильные полотна для пилы. Используйте только пильные полотна правильного размера.

4 Позвольте пильному полотну набрать максимальную скорость вращения, прежде чем приступить к распилу.

5 Не используйте поврежденные или изношенные пильные полотна.

6 Убедитесь, что направление стрелки, указанной на пильном полотне, совпадает с направлением вращения двигателя.

7 Убедитесь, что подвижные щитки перемещаются свободно и без заклинивания.

8 Никогда не разрезайте слишком маленькие заготовки, которые невозможно надежно удерживать рядом с линейкой так, чтобы рука была на безопасном расстоянии от пильного полотна.

9 Регулярно проверяйте крепежный болт пильного полотна.

10 Никогда не используйте устройство, если какие-либо части его корпуса повреждены или отсутствуют.

11 Не запускайте пилу, если пильное полотно находится в заготовке.

12 Прежде чем извлекать застрявший материал или обрезки из области пильного полотна, дождитесь полной остановки пильного полотна. Не пытайтесь остановить пильное полотно, прикладывая боковое усилие к его диску.

13 Прежде чем приступать к распилу, дайте пильному полотну поработать без нагрузки несколько секунд. Если устройство издает странные звуки или вибрирует, немедленно выключите его и отсоедините от сети питания.

Выясните причину или проконсультируйтесь со своим продавцом.

14 Убедитесь, что все крепления надежно затянуты.

15 Никогда не пытайтесь резать, удерживая устройство только руками. Следите за тем, чтобы заготовка была надежно прижата к линейке и поверхности верстака.

16 Отключите от электросети, опустите рукоятку пилы. Удерживая пильное полотно в наивысшем положении, поверните его рукой, чтобы убедиться, что оно свободно прокручивается.

Повторите данную процедуру при всех возможных углах наклона торцовочной пилы

17 Убедитесь, что для заготовки имеется достаточно места, чтобы сдвигаться при разрезании. В противном случае это может привести к застреванию заготовки на пильном полотне.

18 Убедитесь, что неровные или круглые фрагменты заготовки имеют достаточно места для перемещения или поворотов, чтобы избежать застревания пильного полотна.

19 Перед запуском устройства не забудьте извлечь все регулировочные и гаечные ключи.

20 Во время работы устройства держите руки подальше от места распила.

21 Перед использованием убедитесь, что защитное ограждение находится в рабочем состоянии. Не используйте устройство, если щиток не достаточно быстро закрывает пильное полотно.

22 Не привязывайте и фиксируйте щиток в открытом положении.

23 Используйте только пильные полотна с правильным размером отверстия для шпинделя.

24 Не используйте пильные полотна, не соответствующие техническим характеристикам, указанным в данном руководстве пользователя.

25 Не используйте пильные полотна, изготовленные из быстрорежущей стали.

26 Не режьте через винты и гвозди. Перед работой проверьте заготовку на наличие гвоздей и винтов.

27 Для всех электроинструментов с напряжением 230-240 В используйте устройство защитного отключения (УЗО). Это поможет уменьшить риск поражения электрическим током в случае замыкания на землю или короткого замыкания.

28 При использовании удлинительного кабеля убедитесь, что он полностью размотан, и его длина не превышает 30 м. Кабели длиной более 30 м снижают производительность устройства из-за падения напряжения.

29 Всегда используйте соответствующее средства индивидуальной защиты, необходимые для работы с данным устройством. Всегда проверяйте, чтобы средства защиты были в хорошем состоянии.

30 Обеспечивайте адекватное общее или местное освещение.

31 Убедитесь, что торцовочная пила надежно закреплена на верстаке. Всегда прижимайте заготовки к столу пилы.

32 Всегда стойте с одной стороны при работе с пилой.

- 33** Используйте только пильные полотна, рекомендованные производителем, отвечающие стандарту EN 847-1.
- 34** Если вставка стола повреждена или изношена, замените его в авторизованном сервисном центре.
- 35** Уберите из рабочей зоны все тряпки, одежду, провода и веревки.
- 36** При использовании пилы щитки должны быть всегда установлены, находится в хорошем состоянии и в рабочем положении.
- 37** Следите за тем, чтобы на полу не было сыпучих материалов, например стружки и обрезков.
- 38** Проверьте соответствие скорости на пильном полотне скорости, обозначенной на самой пиле.
- 39 Предупреждение!** Воздерживайтесь от удаления обрезков или других частей заготовки с обрабатываемой области, когда устройство работает, а пильная рама не находится в положении покоя.
- 40** Торцовочную пилу можно безопасно переносить за основную рукоятку, но только если она отключена от сети питания и закреплена в заблокированном положении.
- 41** При скашивании кромок проверяйте надежность закрепления поручня.
- 42** При резке длинных заготовок, которые выступают за пределы верстака, надежно закрепите их с обеих сторон на уровне высоты столешницы. Опоры должны быть расположены таким образом, чтобы заготовка не упала на землю при резке.
- 43** При необходимости, используйте индивидуальные средства защиты, такие как:
- средства защиты слуха во избежание его потери;
 - защитные очки;
 - маску для лица или респиратор, чтобы снизить риск вдыхания вредной пыли;
 - защитные перчатки для работы с пильными полотнами и грубыми материалами (рекомендуется закреплять полотна в держателе везде, где это применимо).
- 44** Для разрезания дерева используйте рекомендованные пильные полотна. Не используйте другие полотна для разрезания дерева.
- 45** Предупреждение. Не используйте пилу для распила тех материалов, для которых она не предназначена.
- 46** Проверьте соответствие используемых прокладок и шпindelных колец области назначения, указываемой производителем.
- 47** Данная модель пилы оборудована лазерным указателем. Избегайте прямого и отраженного попадания лазерного излучения в глаза.

АВАРИЙНЫЕ СИТУАЦИИ

Ознакомьтесь с правилами использования этого изделия, прочитав настоящее руководство. Запомните инструкции по технике безопасности и точно соблюдайте их. Это поможет предотвратить риск и опасности.

1. Будьте внимательны, пользуясь этим инструментом, чтобы своевременно определить и устранить риски. Быстрое вмешательство может предотвратить серьезные травмы или нанесение материального ущерба.
2. При любой неисправности выключайте инструмент и отсоединяйте его от источника питания. Прежде чем снова использовать инструмент, отдайте его на проверку квалифицированному специалисту и при необходимости отремонтируйте.

ОСТАТОЧНЫЕ РИСКИ

Несмотря на использование электроинструмента в соответствии с инструкциями, не удастся устранить все остаточные риски. Следующие виды рисков могут возникнуть в связи с особенностями схемы и конструкции инструмента:

1. Повреждение легких, если не используется подходящий респиратор.
2. Потеря слуха в результате отсутствия надлежащей защиты органов слуха.
3. Ущерб здоровью, вызванный вибрацией рук, если оборудование используется в течение продолжительного периода или должным образом не удерживается и не обслуживается.

Предупреждение! Этот инструмент создает во время работы электромагнитное поле! Это поле в определенных обстоятельствах может мешать работе активных или пассивных медицинских имплантатов. Чтобы сократить риск серьезных или смертельных травм, перед использованием этого изделия лица с медицинскими имплантатами должны проконсультироваться с врачом и производителем медицинского имплантата.

Сборка

Предупреждение! Чтобы предотвратить случайное включение продукта и получение серьезной травмы, всегда собирайте пилу **ПОЛНОСТЬЮ, ПРЕЖДЕ ЧЕМ** подключать ее к электросети. **ВСЕГДА** отключайте пилу от электросети, когда устанавливаете части устройства, проводите регулировку, установку или замену пильных полотен и, когда пила не используется.

Важно! Перед началом работы проверьте электроинструмент на предмет возможных повреждений. Проверьте правильную установку всех элементов, свободный ход и исправность подвижных частей. Обязательно проверьте затяжку всех винтов электроинструмента и настройте все регулировки. Проверьте и, при необходимости, проведите дополнительную настройку углов реза. Обращаем Ваше внимание, что пила отрегулирована и настроена на заводе-производителе, однако возможны незначительные отклонения ввиду транспортировки товара.

Отверстия для отвода пыли

Чтобы уменьшить налипание опилок и поддерживать максимальную эффективность резки, можно установить пылесборник (15) на отверстие для отвода пыли.

Пылесборник поставляется в комплекте с торцовочной пилой. Чтобы установить его, просто установите пылесборник над отверстием для отвода пыли на верхний щиток пыльного полотна.

Чтобы опустошить пылесборник, снимите его с отверстия для отвода пыли и откройте, расстегнув застежку-молнию.

Примечание: чтобы обеспечить нормальный сбор пыли, опустошайте пылесборник, когда он заполнен примерно на 2/3 объема.

Крепежные отверстия

Перед использованием пила может быть зафиксирована на твердой и ровной поверхности при помощи 4 крепежных болтов (**не входят в комплект**).

В основании пилы имеются 4 отверстия для крепления устройства к верстаку или другой опорной поверхности.

Чтобы закрепить пилу, выполните следующие действия:

1 Найдите и отметьте место, где пила будет крепиться.

2 Насквозь просверлите 4 отверстия в поверхности.

3 Поместите торцовочную пилу на поверхность, совместив отверстия в основании с отверстиями, просверленными в поверхности. Установите болты, шайбы и гайки.

ВНИМАНИЕ! Убедитесь, что монтажная поверхность не покороблена, так как неровная поверхность может приводить к заеданию и неточности распиливания.

Зажим заготовки

При разрезании заготовки ее края всегда должны быть зафиксированы при помощи G-образного зажима.

Расширители стола

Для поддержки длинных заготовок, прикрепите боковые опорные штанги и отрегулируйте их длину так, чтобы они подходили для заготовки. Затем затяните винты штанг.

Эксплуатация

Важно!

Запрещается долговременная непрерывная эксплуатация инструмента! Необходимо периодически прекращать работу инструмента для охлаждения двигателя и других частей, что позволит продлить срок службы вашего инструмента.

Ручка блокировки

В упаковке, во время хранения и при транспортировке головка пилы зафиксирована в нижнем положении. Чтобы установить головку в рабочее положение, прижмите фиксатор к рукоятке. Прижмите плечо пилы вниз и вытяните ручку блокировки. Вращайте ручку, чтобы разблокировать головку пилы. Головка осторожно поднимется в верхнее положение. Никогда не используйте пилу, если режущая головка зафиксирована в нижнем положении при помощи ручки блокировки.

Транспортировка

1. При транспортировке устройства убедитесь, что головка пилы заблокирована в нижнем положении.
 2. Фиксатор вращающегося стола, фиксатор угла наклона должны быть надежно затянуты.
 3. Пила должна быть выключена, и вилка питания должна быть извлечена из розетки.
 4. Поднимать пилу следует только за ручку или внешние части корпуса. Не поднимайте пилу за щиток.
- Чтобы заблокировать головку пилы в нижнем положении, прижмите фиксатор к рукоятке. Прижмите плечо пилы вниз и вытяните ручку блокировки. Вращайте ручку, чтобы заблокировать головку пилы. Головка пилы будет зафиксирована в нижнем положении.

Фиксаторы поворотного стола

Фиксатор поворотного стола и ручка (7 и 8) предназначены для блокировки стола под желаемым углом поворота.

Пила может делать разрезы под углом от 0° до 45° и слева, и справа. Чтобы установить желаемый угол открутите фиксаторы и поверните стол в нужное положение.

Поворотный стол может фиксироваться под углами 0°, 15°, 22,5°, 30° и 45° для быстрой установки наиболее часто используемых углов наклона.

Фиксатор угла наклона

Фиксатор угла наклона (21) предназначен для установки пильного полотна под желаемым углом наклона. Пила может осуществлять резку со скошенной кромкой под углом от 0° до 45° влево. Чтобы установить угол наклона, открутите фиксатор угла наклона и установите плечо пилы под нужным углом.

Кнопка блокировки шпинделя

Кнопка блокировки шпинделя (16) предотвращает вращение пильного полотна. Нажмите и удерживайте кнопку блокировки шпинделя при установке и замене пильного полотна.

Нижний поворотный щиток пильного полотна

Нижний поворотный щиток пильного полотна (4) обеспечивает защиту с обеих сторон пильного полотна. Он втягивается над верхним щитком (3), когда пила погружается в заготовку.

Включение и выключение

- 1 Чтобы включить пилу, нажмите и удерживайте рычаг запуска (2).
- 2 Чтобы отключить пилу, отпустите рычаг запуска (2).

Пылеулавливание

- 1 Установите пылесборник (15) на отверстие для отвода пыли.
- 2 На отверстие для отвода пыли также можно установить вакуумное пылеулавливающее устройство. При необходимости используйте подходящий вакуумный переходник. Отверстие для отвода пыли имеет внутренний диаметр 40 мм.

Лазерный указатель

Ваша модель пилы оснащена лазерным указателем (25) для облегчения позиционирования заготовки для дальнейшего распила. Для включения лазерного указателя нажмите выключатель лазерного указателя (26).

Внимание! Избегайте попадания лазерного луча в глаза. Это может привести к ухудшению зрения.

Установка стола под прямым углом к полотну

- 1 Убедитесь, что вилка извлечена из электрической розетки.
- 2 Прижмите фиксатор (24) к рукоятке. Опустите плечо пилы (1) в крайнее нижнее положение и установите ручку блокировки (20), чтобы удерживать плечо пилы в положении транспортировки.
- 3 Ослабьте ручку угла поворота (7) и нажмите фиксатор (8).
- 4 Поворачивайте стол (23) до тех пор, пока указатель не достигнет отметки 0°.
- 5 Затяните ручку угла поворота (7).
- 6 Ослабьте фиксатор угла наклона (21) и установите плечо пилы (1) под углом наклона 0° (пыльное полотно под углом 90° к поворотному столу). Затяните фиксатор угла наклона (21).
- 7 Установите угольник относительно стола (23) и плоской части пыльного полотна.
- 8 Поверните рукой пыльное полотно и проверьте его выравнивание относительно стола в нескольких точках.
- 9 Край угольника и пыльное полотно пилы должны располагаться параллельно.
- 10 Если пыльное полотно отклоняется от угольника, отрегулируйте его положение следующим образом.
- 11 Используйте гаечный ключ размером 8 мм или регулируемый гаечный ключ, чтобы ослабить затяжку стопорной гайки, фиксирующей винт регулировки наклона под углом 0°. Кроме того, ослабьте затяжку фиксатора угла наклона (21).
- 12 Отрегулируйте винт регулировки наклона под углом 0° шестигранным ключом размером 4 мм, чтобы выровнять пыльное полотно относительно угольника.
- 13 Ослабьте затяжку винта с крестообразным шлицем, удерживающего указатель шкалы угла наклона (22), и отрегулируйте положение указателя таким образом, чтобы он точно указывал нулевую отметку на шкале. Снова затяните винт.
- 14 Снова затяните фиксатор угла наклона (21) и стопорную гайку, фиксирующую винт регулировки наклона под углом 0°.

Установка ограничителя перпендикулярно столу

- 1 Убедитесь, что вилка извлечена из электрической розетки.
- 2 Прижмите фиксатор (24) к рукоятке. Опустите плечо пилы (1) в крайнее нижнее положение и установите ручку блокировки (2), чтобы удерживать плечо пилы в положении транспортировки.
- 3 Ослабьте ручку угла поворота (7) и нажмите фиксатор (8).
- 4 Поворачивайте стол (23) до тех пор, пока указатель не достигнет отметки 0°.
- 5 Затяните ручку угла поворота (7).
- 6 При помощи шестигранного ключа (5 мм) открутите два винта, крепящие ограничитель (14) к основанию.
- 7 Установите ограничитель (14) перпендикулярно вдоль пильного полотна.
- 8 Отрегулируйте ограничитель (14) так, чтобы он был перпендикулярно пильному полотну.
- 9 Затяните финты, фиксирующие ограничитель (14).
- 10 Ослабьте затяжку винта с крестообразным шлицем, удерживающего указатель поворотной шкалы (9), и отрегулируйте положение указателя таким образом, чтобы он точно указывал нулевую отметку на шкале.
- 11 Затяните указатель поворотной шкалы.

Смена пильного полотна

Примечание: для этих целей рекомендуется использовать толстые перчатки.

- 1 Убедитесь, что вилка извлечена из электрической розетки.
- 2 Прижмите фиксатор (24) к рукоятке. Нажмите ручку управления (1) и вытяните ручку блокировки (20), чтобы разблокировать плечо пилы (1).
- 3 Переведите плечо пилы (1) в крайнее верхнее положение.
- 4 При помощи крестообразной отвертки ослабьте винты на крышке.
- 5 Поднимите поворотный щиток пильного полотна (4) и поверните его так, чтобы он был расположен над верхним неподвижным щитком (3), и можно было получить доступ к болту пильного полотна.
- 6 Подняв поворотный щиток (4), нажмите кнопку блокировки шпинделя (16). Поворачивайте пильное полотно до тех пор, пока шпиндель не будет зафиксирован.
- 7 Используйте шестигранный ключ (6 мм), чтобы открутить и снять болт пильного полотна. (Ослабьте затяжку в направлении по часовой стрелке, так как винт пильного полотна имеет левостороннюю резьбу).
- 8 Снимите плоскую шайбу, внешний фланец пильного полотна и само полотно. Очистите вал устройства и пильное полотно от пыли и мусора.
- 9 Добавьте каплю масла на внутренний и внешний фланцы пильного полотна в том месте, где они соприкасаются с полотном.
- 10 Установите новое пильное полотно на шпиндель, учитывая, что его внутренний

фланец располагается за полотном.

11 Установите на место внешний фланец пильного полотна.

12 Нажмите кнопку блокировки шпинделя (16) и установите на место плоскую шайбу и болт пильного полотна.

13 Используйте шестигранный ключ (6 мм), чтобы затянуть болт пильного полотна (затягивайте его против часовой стрелки).

14 Опустите и удерживайте нижний поворотный щиток пильного полотна (4) и крышку болта пильного полотна в нужном положении, установите и затяните фиксирующий винт, чтобы закрепить крышку болта пильного полотна на месте.

15 Убедитесь, что щиток ножа работает правильно и закрывает его при опускании плеча пилы.

16 Подключите пилу к источнику питания и включите ее, чтобы убедиться в правильной работе.

Поперечный распил

При возможности всегда используйте зажимные устройства, такие как G-образный зажим для фиксации заготовки.

При работе с заготовкой держите руки на значительном расстоянии от пильного полотна.

Не снимайте отрезанный фрагмент справа от пильного полотна левой рукой.

Поперечный распил выполняется путем разреза поперек волокон заготовки. Поперечный распил под углом 90° выполняется при установке поворотного стола на уровне 0°. Косые поперечные распилы выполняются при установке стола под некоторым углом, не равным нулю.

1 Вытяните ручку блокировки (20) и поднимите плечо пилы (1) на максимальную высоту.

2 Ослабьте ручку угла поворота (7) и нажмите фиксатор (8).

3 Поворачивайте стол (23) до тех пор, пока указатель не достигнет требуемого угла.

4 Затяните ручку угла поворота (7).

5 Расположите заготовку плашмя на столе таким образом, чтобы один ее край надежно упирался в ограничитель (14). Если пиломатериал деформирован, расположите выпуклую сторону в упор к ограничителю (14). Если впритык к ограничителю будет находиться вогнутая сторона, доска может расколоться и защемить пильное полотно.

6 При распиливании длинных брусков пиломатериала поддерживайте выступающие концы досок боковыми опорами, станиной или рабочей поверхностью, находящейся на одном уровне со столом пилы.

7 Перед включением пилы выполните пробную операцию распила, чтобы убедиться в отсутствии проблем, таких как попадание зажима в рабочую область.

8 Крепко удерживая ручку управления (1), нажмите пусковой рычаг (2). Подождите, пока пильное полотно достигнет максимальной скорости, прижмите фиксатор (24) к рукоятке и медленно опустите пильное полотно в заготовку.

9 Отпустите пусковой рычаг (2) и дождитесь остановки вращения пильного полотна, а затем поднимите пильное полотно, убрав его с заготовки. Дождитесь остановки пильного полотна, прежде чем снимать заготовку со стола.

Резка со скошенной кромкой

При возможности всегда используйте зажимные устройства, такие как G-образный зажим с правой стороны поворотного стола для фиксации заготовки.

При работе с заготовкой держите руки на значительном расстоянии от пильного полотна.

Не снимайте отрезанный фрагмент справа от пильного полотна левой рукой.

Резка со скошенной кромкой выполняется путем распила поперек волокон заготовки пильным полотном, расположенным под углом к ограничителю и поворотному столу. Поворотный стол устанавливается в положении с нулевой отметкой, а пильное полотно располагается под углом от 0° до 45°.

1. Вытяните ручку блокировки (20) и поднимите плечо пилы на максимальную высоту.

2 Ослабьте ручку угла поворота (7) и нажмите фиксатор (8).

3 Поворачивайте стол (23) до тех пор, пока указатель не достигнет нулевого значения на шкале (9).

4 Затяните ручку угла поворота (7).

5 Ослабьте фиксатор угла наклона (21) и переместите плечо пилы (1) влево до требуемого угла наклона (от 0° до 45°). Затяните фиксатор угла наклона (21).

6 Расположите заготовку плашмя на столе таким образом, чтобы один ее край надежно упирался в ограничитель (14). Если пиломатериал деформирован, расположите выпуклую сторону в упор к ограничителю. Если вплотную к ограничителю будет находиться вогнутая сторона, доска может расколоться и защемить пильное полотно.

7 При распиливании длинных брусков пиломатериала поддерживайте выступающие концы досок боковыми опорами, станиной или рабочей поверхностью, находящейся на одном уровне со столом пилы.

8 Перед включением пилы выполните пробную операцию распила, чтобы убедиться в отсутствии проблем, таких как попадание зажима в рабочую область.

9 Крепко удерживая ручку управления (1), нажмите пусковой рычаг (2). Подождите, пока пильное полотно достигнет максимальной скорости, прижмите фиксатор (30) к рукоятке и медленно опустите пильное полотно в заготовку.

10 Отпустите пусковой рычаг (2) и дождитесь остановки вращения пильного полотна, а затем поднимите полотно, убрав его с заготовки. Дождитесь остановки пильного полотна, прежде чем снимать заготовку со стола.

Сложная резка под углом

При возможности всегда используйте зажимные устройства, такие как G-образный зажим с правой стороны поворотного стола для фиксации заготовки.

При работе с заготовкой держите руки на значительном расстоянии от пильного полотна.

Не снимайте отрезанный фрагмент справа от пильного полотна левой рукой.

Сложная резка под углом подразумевает одновременное использование угла резки и угла скоса кромки. Она используется при изготовлении рам для картин, резке литых изделий, изготовлении ящиков с наклонными краями и для несущих конструкций крыши. Всегда делайте пробу на куске древесных отходов перед выполнением резки на хорошем материале.

- 1** Вытяните ручку блокировки (20) и поднимите плечо пилы на максимальную высоту.
- 2** Ослабьте ручку угла поворота (7) и нажмите фиксатор (8).
- 3** Поворачивайте стол (23) до тех пор, пока указатель не достигнет нужного значения на шкале (9).
- 4** Затяните ручку угла поворота (7).
- 5** Ослабьте фиксатор угла наклона (21) и переместите плечо пилы (1) влево до требуемого угла наклона (от 0° до 45°). Затяните фиксатор угла наклона (21).
- 6** Расположите заготовку плашмя на столе таким образом, чтобы один ее край надежно упирался в ограничитель (14). Если пиломатериал деформирован, расположите выпуклую сторону в упор к ограничителю. Если впритык к ограничителю будет находиться вогнутая сторона, доска может расколоться и защемить пильное полотно.
- 7** При распиливании длинных брусков пиломатериала поддерживайте выступающие концы досок боковыми опорами, станиной или рабочей поверхностью, находящейся на одном уровне со столом пилы.
- 8** Перед включением пилы выполните пробную операцию распила, чтобы убедиться в отсутствии проблем, таких как попадание зажима в рабочую область.
- 9** Крепко удерживая ручку управления (1), нажмите пусковой рычаг (2). Подождите, пока пильное полотно достигнет максимальной скорости, прижмите фиксатор к рукоятке и медленно опустите пильное полотно в заготовку.
- 10** Отпустите пусковой рычаг (2) и дождитесь остановки вращения пильного полотна, а затем поднимите полотно, убрав его с заготовки. Дождитесь остановки пильного полотна, прежде чем снимать заготовку со стола.

Настройка углов резки

Глубина резки может быть установлена для разовых и многократных неглубоких разрезов.

- 1** Передвиньте стопор реза в переднее положение.
- 2** Ослабьте стопорную гайку глубины реза, чтобы освободить винт регулировки глубины реза, поворачивайте винт, пока режущая головка не опустится так, чтобы зубья полотна оказались на нужной глубине.
- 3** Удерживая верхнее плечо в этом положении, затяните стопорную гайку и зафиксируйте винт регулировки глубины реза.
- 4** Проверьте глубину пильного полотна путем перемещения режущей головки вперед-назад вдоль рычага управления посредством полного движения типичного резания.

Техническое обслуживание

Предупреждение! Всегда извлекайте вилку из розетки перед регулировкой или техническим обслуживанием пилы.

1 После завершения регулировки, настройки и обслуживания убедитесь, что все ключи извлечены из устройства, и что все винты, болты и другие крепления надежно затянуты.

2 Не допускайте засорения вентиляционных отверстий инструмента, регулярно прочищая их. Иногда через вентиляционное отверстие можно увидеть искры. Это нормально и не повредит электроинструмент.

3 Регулярно проверяйте отсутствие пыли или инородных частиц на решетке рядом с двигателем и вокруг выключателя. Для удаления скопившейся пыли используйте мягкую щетку.

4 Для защиты глаз во время очистки используйте защитные очки.

5 Если корпус пилы требует чистки, протрите его мягкой влажной тканью. Разрешается использовать мягкое моющее средство, кроме спиртосодержащих жидкостей, бензина или другого очистителя.

6 Не используйте щелочи для чистки пластмассовых деталей.

ВНИМАНИЕ! Не допускайте попадания воды на пилу.

7 Храните устройство, инструкцию и принадлежности в надежном месте. Так вы всегда будете иметь под рукой всю информацию и детали.

Общий осмотр

1 Регулярно проводите проверку затяжки всех фиксирующих винтов. Вибрация может ослабить их. Обращайте особое внимание на внешний фланец. При наличии вибрации с течением времени затяжка винтов может ослабнуть.

2 Регулярно осматривайте кабель питания устройства и все используемые удлинительные кабели для выявления повреждений. Если кабель питания требует замены, во избежание поражения электрическим током указанную процедуру должен выполнять изготовитель, его представитель или персонал авторизованного сервисного центра. Замените поврежденные удлинительные кабели.

3 Если угольные щетки должны быть заменены, это должен сделать квалифицированный специалист по ремонту (всегда заменяйте две щетки одновременно).

4. Периодически смазывайте трущиеся части электроинструмента для продления срока его службы.

Защита окружающей среды

ВНИМАНИЕ! Данный продукт маркирован символом, указывающим на утилизацию электрических и электронных отходов. Это означает, что данный продукт нельзя утилизировать вместе с бытовыми отходами, и что его необходимо сдать на утилизацию с пункт сбора отходов в соответствии с европейской директивой об утилизации электрического и электронного оборудования. За



дополнительными сведениями по поводу утилизации обращайтесь к местным органам власти или в магазин. Затем они будут переработаны или ликвидированы в целях снижения влияния на окружающую среду. Электронная и электрическая техника, представляет потенциальную опасность для окружающей среды и здоровья людей из-за наличия в ней опасных веществ.

Устранение неисправностей

1 Ремонт инструмента должен выполнять только квалифицированный специалист по ремонту. Выполнение обслуживания или ремонта неквалифицированным специалистом приведет к возникновению риска получения травмы.

2 При выполнении ремонта инструмента используйте только идентичные запасные части. Следуйте инструкциям в разделе о выполнении обслуживания в данном руководстве. Использование несанкционированных деталей или несоблюдение инструкций по обслуживанию приведет к возникновению риска поражения электрическим током или получения травмы.

Неисправность	Возможная причина	Способ устранения
<u>Выключатель включен, но двигатель не работает</u>	Неплотное соединение сетевого шнура.	Проверьте соединение.
	Выключатель неисправен.	Замените выключатель.
	Поврежден сетевой шнур.	Осмотрите сетевой шнур на предмет видимых повреждений. Замените сетевой шнур.
<u>Выключатель включен, двигатель не работает или работает очень медленно, посторонние шумы</u>	Нарушение контакта выключателя.	Замените выключатель.
	Повреждение частей редуктора.	Обратитесь в сервисный центр.
	Чрезмерная нагрузка на инструмент.	Не перегружайте инструмент во время выполнения задачи.
<u>Устройство перегревается</u>	Попадание посторонних объектов внутрь двигателя.	Удалите посторонние объекты.
	Перекрытие вентиляционных отверстий.	Убедитесь, что вентиляционные отверстия ничем не заблокированы.
	Отсутствие или недостаточное количество смазки.	Замените смазку.
	Чрезмерная нагрузка на инструмент.	Не перегружайте инструмент во время выполнения задачи.
<u>Сильное искрение</u>	Короткое замыкание ротора.	Необходимо заменить ротор. Обратитесь в сервисный центр.
	Угольные щетки изношены или повреждены.	Проверьте угольные щетки. При необходимости замените их.
	Износ коллектора.	Необходимо заменить ротор. Обратитесь в сервисный центр.

ВНИМАНИЕ! Для вашей собственной безопасности никогда не производите демонтаж/монтаж/замену деталей или аксессуаров электроинструмента во время

работы устройства. В случае неисправности или повреждений электроинструмента обращайтесь в ремонт только в специализированные сервисные центры.

Гарантийное обязательство

Для инструмента  предусмотрена гарантия в соответствии с законами и специфическими особенностями каждой страны. Если законодательством не установлены сроки гарантийного обслуживания, их устанавливает торговое представительство, которое занимается реализацией нашей продукции.

Началом гарантийного срока является дата продажи инструмента, а подтверждением – правильно заполненный гарантийный талон, наличие товарного чека или документа, заменяющего его.

Для осуществления гарантийного обслуживания вам необходимо обратиться в ближайший сервисный центр, осуществляющий ремонт нашего инструмента. Список сервисных центров приведен на странице 25 данной инструкции.

При сдаче инструмента в сервисный центр нужно представить его в чистом виде с указанием дефекта, в оригинальной упаковке, с инструкцией по эксплуатации и заполненным гарантийным талоном, а также товарным чеком или документом, заменяющим его.

Дефекты сборки изделия, допущенные по вине изготовителя, устраняются бесплатно после проведения сервисным центром диагностики изделия.

Если неисправность произошла по вине пользователя, стоимость услуг по ремонту переносится на себя пользователь.

Сроки выполнения работ зависят от сложности устранения причины дефекта и устанавливаются сервисным центром, который принял инструмент в ремонт.

Гарантийное обслуживание не производится в следующих случаях:

- Использования инструмента в целях, не предусмотренных инструкцией по эксплуатации;
- Отсутствия:
 1. Правильно заполненного гарантийного талона, товарного чека, подтверждающего дату покупки и срок гарантии, или другого документа, заменяющего его;
 2. Инструкции по эксплуатации, наклейки на инструменте с серийным номером завода-изготовителя;
- Естественного износа механизмов и узлов, имеющих ограниченный период работоспособности;
- Профилактики и замены быстроизнашиваемых деталей;
- Перегрузки или интенсивного использования, следствием которых являются:
 1. одновременный выход из строя одного или более функционально связанных деталей и узлов;

2. сгорание, обугливание, оплавление под воздействием высокой внутренней температуры деталей (нагревательные элементы, кнопки, провода, корпуса);
- механических повреждений, наличия внутри инородных предметов;
- вскрытия, а также ремонта, который был произведён не специалистами сервисных центров, ремонтирующих инструмент  **WORTEX**.

Гарантия не распространяется на расходные материалы и принадлежности, которые частично входят в комплект поставки.

В случае использования инструмента в производственных целях сроки гарантийного обслуживания могут быть сокращены.

Гарантийный срок – 2 года.

Производитель: Skipfire Limited, Romanou, 2, TLAIS TOWER, 6th floor, office 601, P.C.1070, Nicosia, Cyprus, на заводе-производителе в Китае (Shanghai World-Pro Tools Co. Ltd. Адрес: Room 406, Block 6, No.399, Cailun Road, Pudong New District, Shanghai, China) для компании Wortex (Германия).

Импортер в Республику Беларусь: ООО «ТД Комплект», Республика Беларусь, 220103, г. Минск, ул. Кнорина 50, к. 302А, Тел.: +375 (17) 511-33-33. Сайт: tools.by.

Импортер в Российскую Федерацию: ООО «САДОВАЯ ТЕХНИКА И ИНСТРУМЕНТЫ», 107076, Москва, переулоч Колодезный, дом 14, пом XIII, комната 41. Сайт: www.stiooo.ru.

Сертификат соответствия №ТС RU С-СУ.АЖ26.В.01758.

Срок действия по 01.03.2023 включительно.

Срок службы изделия – 5 лет при его правильной эксплуатации.

По истечении срока службы необходимо произвести техническое обслуживание квалифицированными специалистами в сервисной службе за счет владельца, с удалением продуктов износа и пыли.

Использование изделия по истечении срока службы допускается только в случае его соответствия требованиям безопасности данного руководства.

В случае если изделие не соответствует требованиям безопасности, его необходимо утилизировать.

Изделие (в том числе аккумуляторы) не относится к обычным бытовым отходам. В случае утилизации необходимо доставить его к месту приема соответствующих отходов.

Дата изготовления:

04/2018

С условиями гарантийного обслуживания ознакомлен(а).

При покупке изделие было проверено.

Претензий к упаковке, комплектации и внешнему виду не имею.

Подпись покупателя _____



Гарантийные талоны

ДЕЙСТВИТЕЛЕН ПРИ ЗАПОЛНЕНИИ

ТАЛОН №1

на гарантийный ремонт

(модель: _____)

Серийный номер: _____

Заполняет торговая организация:

Продан: _____

(наименование и адрес предприятия)

Дата продажи: _____

Продавец: _____

(подпись)

(ФИО)

Место
для
печати

ДЕЙСТВИТЕЛЕН ПРИ ЗАПОЛНЕНИИ

ТАЛОН №2

на гарантийный ремонт

(модель: _____)

Серийный номер: _____

Заполняет торговая организация:

Продан: _____

(наименование и адрес предприятия)

Дата продажи: _____

Продавец: _____

(подпись)

(ФИО)

Место
для
печати



Заполняет ремонтное предприятие:

(наименование и адрес предприятия)

Исполнитель: _____ (_____)
(подпись) (ФИО)

Владелец: _____

(подпись владельца) (ФИО)

Утверждаю: _____ Дата ремонта:
(подпись)

(должность)

(ФИО руководителя ремонтного предприятия)

Место
для
печати

Заполняет ремонтное предприятие:

(наименование и адрес предприятия)

Исполнитель: _____ (_____)
(подпись) (ФИО)

Владелец: _____

(подпись владельца) (ФИО)

Утверждаю: _____ Дата ремонта:
(подпись)

(должность)

(ФИО руководителя ремонтного предприятия)

Место
для
печати

Сервисные центры

BY	Минск	ул. Машиностроителей, 29а	8 (017) 290-90-90
			8 (029) 325-85-38
			8 (029) 855-90-90
BY	Гомель	ул. Карбышева, 9	8 (044) 492-51-63
			8 (025) 743-35-19
BY	Брест	ул. Краснознаменная, 8	8 (029) 168-20-72
			8 (029) 820-07-06
BY	Могилев	ул. Вишневецкого, 8А, к. 1-3	8 (0222) 285-285 (239)
			8 (029) 170-33-94
BY	Витебск	ул. Двинская, 31	8 (0212) 65-73-24
			8 (029) 168-40-14
BY	Гродно	ул. Господарчая, 23А	8 (0152) 43-63-68
			8 (029) 169-94-02
RU	Астрахань	ул. 5-я Линейная, 30	8 (8512) 59-97-00
RU	Брянск	пер. Металлистов, 4А	8 (4832) 57-18-76
RU	Казань	пр. Ямашева, 51 (за ТЦ «7Я»)	8 (843) 200-95-72
RU	Калуга	ул. Дзержинского, 58, 2	8 (4842) 57-58-46
			8 (4842) 79-50-60
RU	Калуга	ул. Салтыкова–Щедрина, 91	8 (4842) 57-57-02
RU	Киров	Калужская обл., ул. Чапаева, 58	8 (48456) 5-49-87
RU	Клинцы	ул. Займищенская, 15А	8 (483) 364-16-81
RU	Кострома	ул. Магистральная, 37	8 (4942) 53-12-03
RU	Курск	ул. Ленина, 12	8 (4712) 51-20-10
RU	Липецк	ул. Мичурина, 46	8 (474) 40-10-72
			8 (952) 598-08-24
RU	Москва	Московская обл., Ступинский р-н, пгт Михнево, ул. Астафьевская, 49	8 (985) 898-34-01
RU	Нерехта	Костромская обл., ул. Орджоникидзе, 12	8 (49431) 7-53-63
RU	Новозыбков	ул. Коммунистическая, 8	8 (483) 364-16-81
RU	Ногинск	ул. Рабочая д. 42	8 (916) 627-73-48
RU	Орел	ул. Городская, 98	8 (4862) 71-48-03
RU	Орехово-Зуево	ул. Ленина, 111	8 (925) 868-88-92
RU	Санкт-Петербург	ул. Черныховского, 15	8 (812) 572-30-20
RU	Санкт-Петербург	г. Красное село, пр. Ленина, 75, вход со двора	8 (812) 214-18-74
RU	Саратов	ул. 4-я Окольная, 15А	8 (8452) 45-97-11
RU	Тамбов	ул. Пионерская, 22	8 (4752) 42-22-68
RU	Унеча	ул. Залинейная, 1	8 (483) 512-49-33
RU	Чебоксары	Марпосадское шоссе, 9	8 (8352) 38-02-22
KZ	Астана	ул. Толстого, 17/1, вп 2	8 (7172) 52-15-77
			8 (707) 996-14-36
KZ	Астана	ул. Кутпанова, 14	8 (7172) 45-61-62
			8 (701) 990-94-02

